

# VIP 納まり図 (単位 : mm)

## ■ 1 台用 (Lタイプ / Lタイプ・ハイルーフ車用)

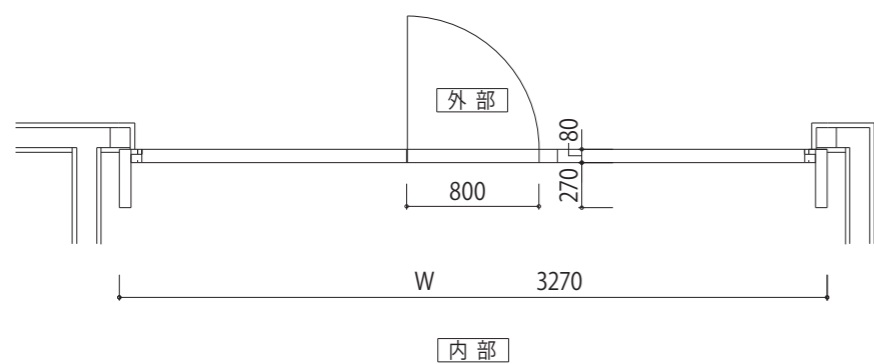
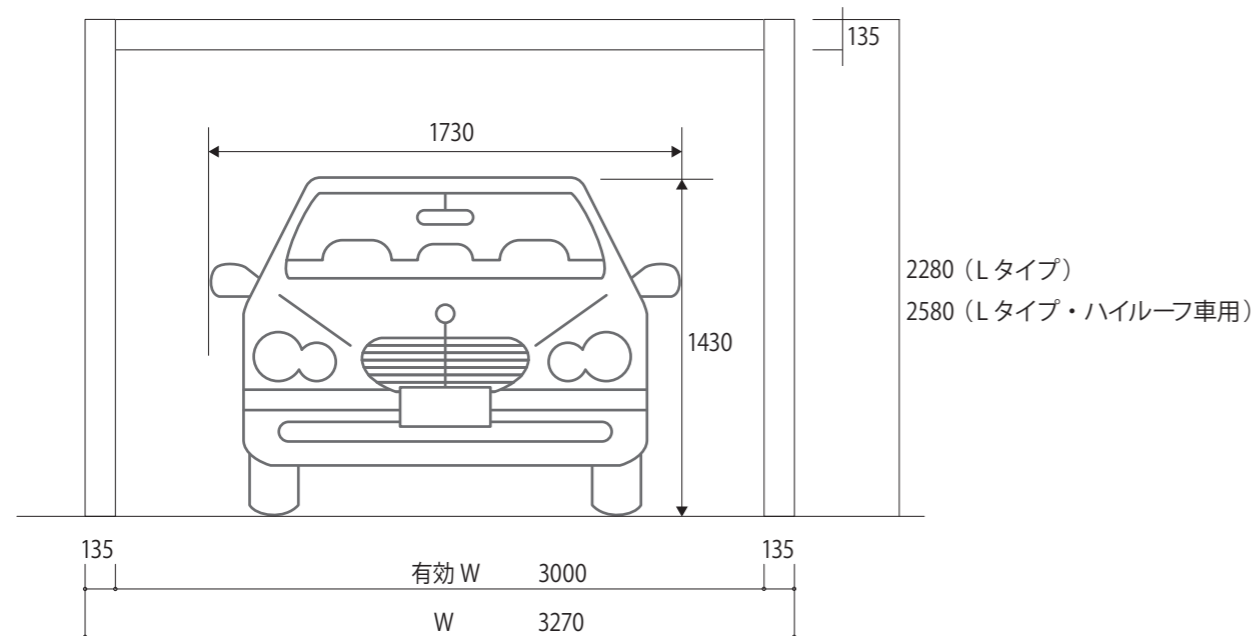

※必ず扉面より500mm以上の軒を付けてください。

### お車のサイズをご確認ください。

ドアは天井部分にスライドして開閉されますので、ドアと車体の間に、そのためのスペースが必要です。図面上では、セダンで400mm、RV車またはワゴンタイプで900mmを必要スペースとしていますが、車種や車庫入れの状態によっても異なりますので、必ず車体サイズをご確認ください。

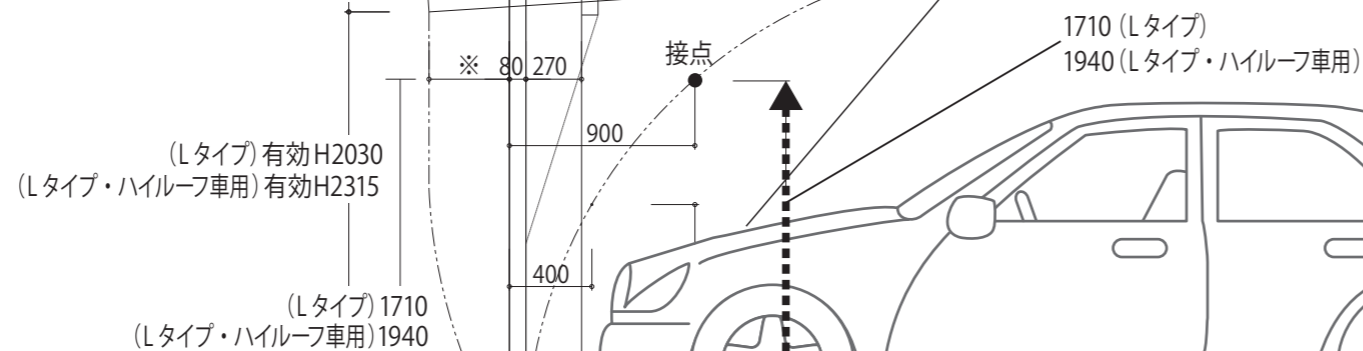

ガレージドア下部床材には、フラットなタイルがおすすめです。

※注意 床面仕上レベルは、ガレージの枠下場より10mm下げてください。

(下部のゴムがすり減らない様にする為です。)

ボトムゴムと床材が擦れ合うことは必ず避けてください。擦れ合うことで生じる摩擦は、ゴムカバーを破損させ、センサーに支障をきたす原因になります。

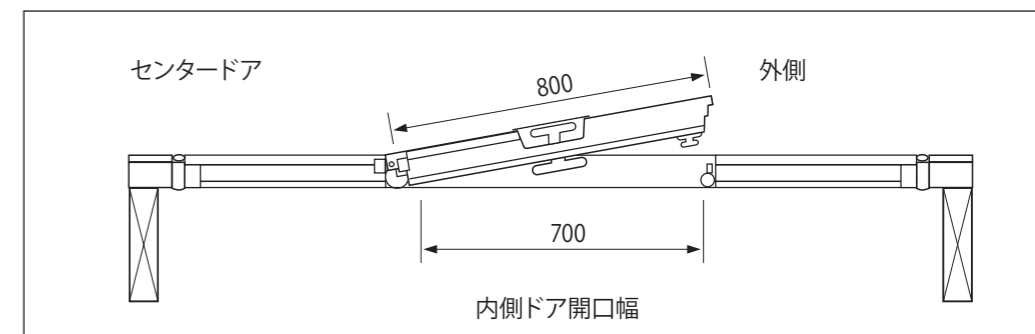

※注意 強雨及び台風時に、雨が安全装置に感知し、ガレージが閉まらない場合がありますので、必ず軒を付けるか取り付け位置を奥に下げてください。

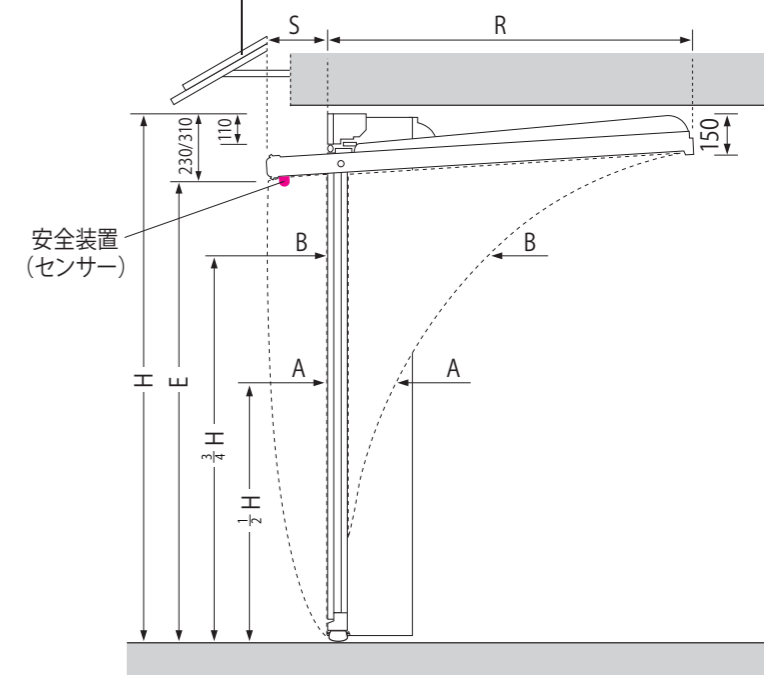

### ■スタンダードスイングの場合

(単位 : mm)

H	A-A	$\frac{1}{2}H$	B-B	$\frac{3}{4}H$	E(有効)	R	S
2280	400	1140	900	1710	2030	1850	340
2580	400	1290	900	1940	2315	2000	490

## 納まり図 (単位: mm)

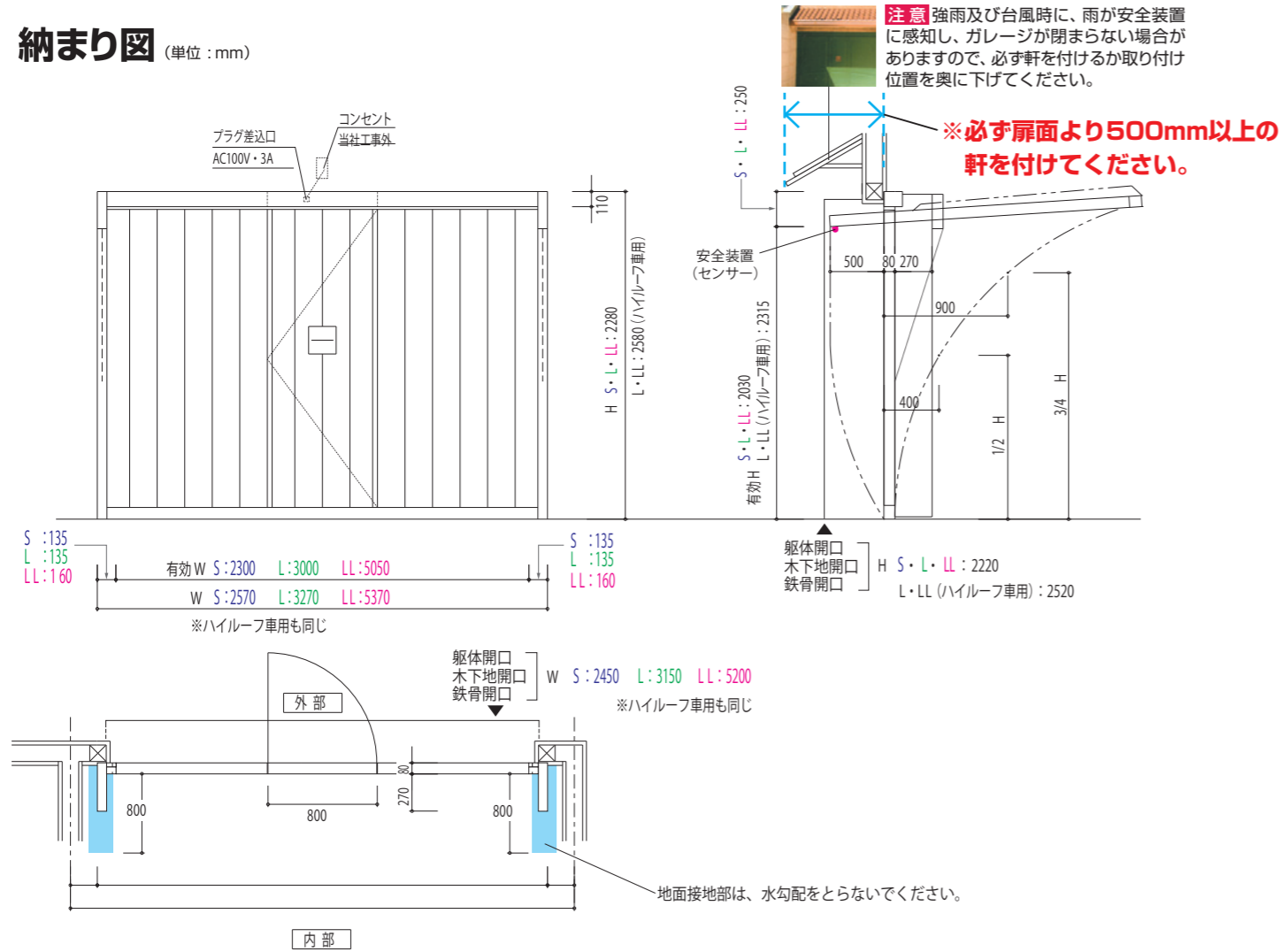

## 納まり図 (木造) (単位: mm)

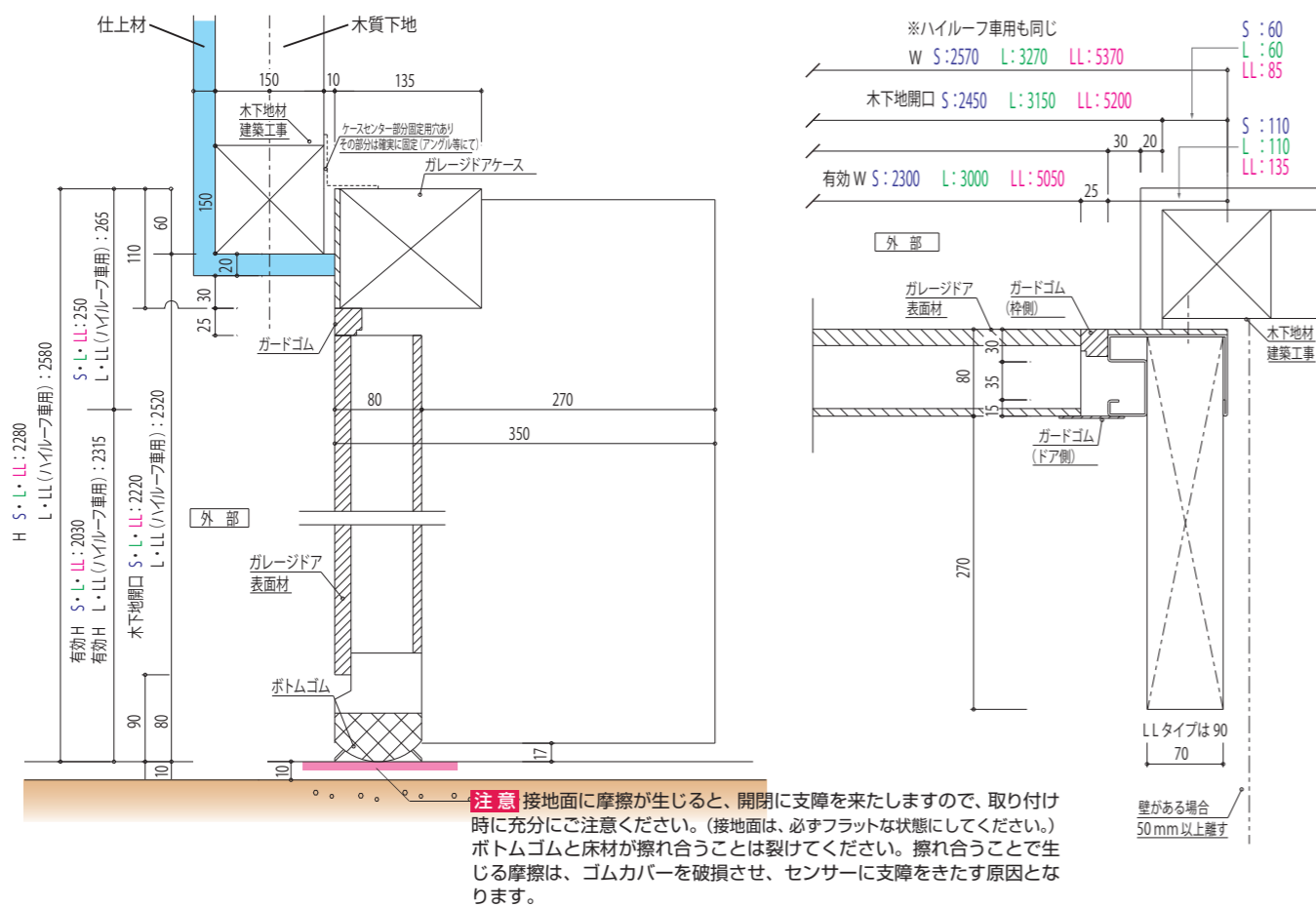

## 納まり図 (RC) (単位: mm)

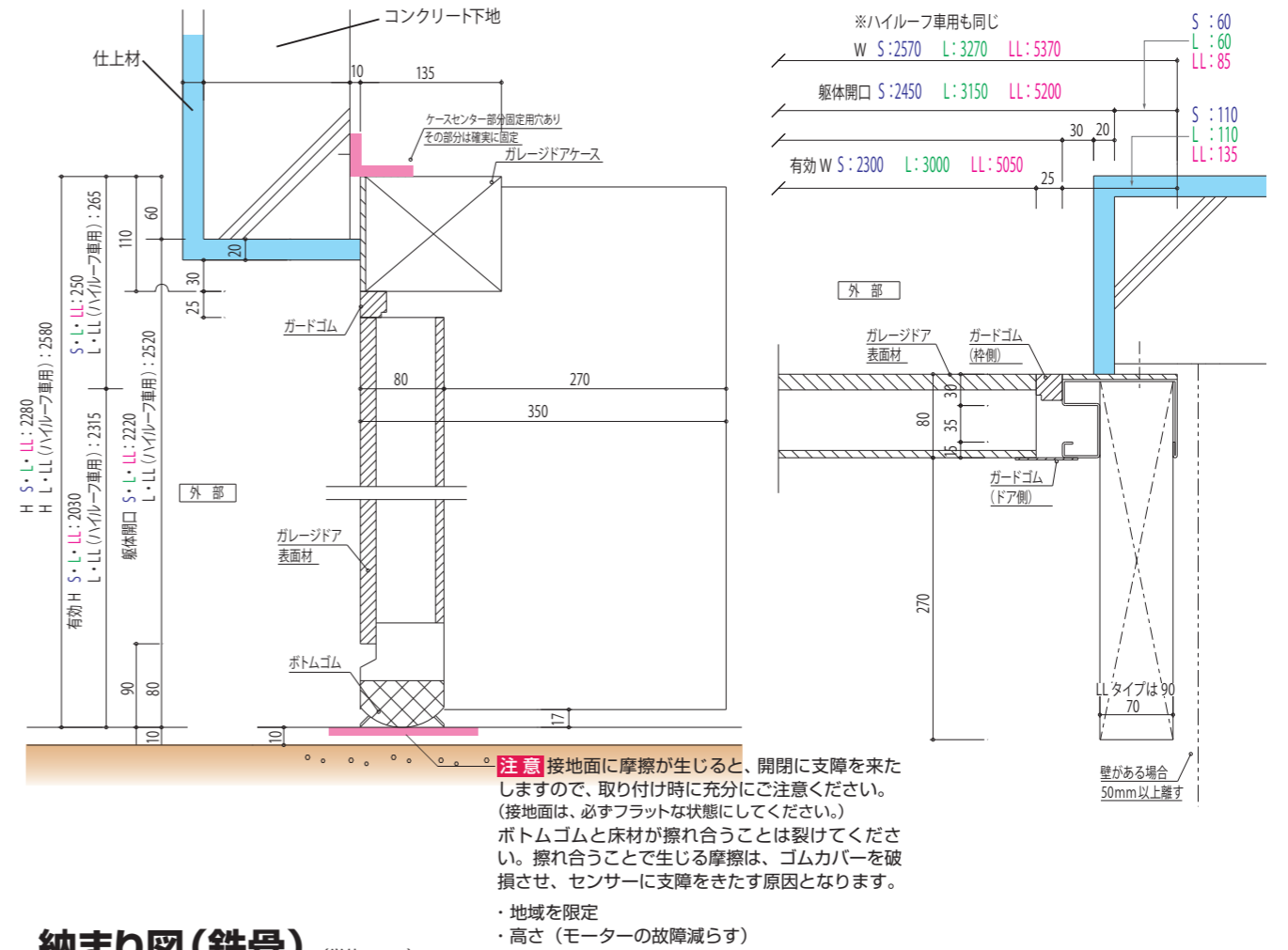

## 納まり図 (鉄骨) (単位: mm)

